

The Roadside Blueprint: 8 ขั้นตอนเปลี่ยนยางอะไหล่ด้วยตัวเอง

คู่มือฉุกเฉินข้างทาง ฉบับลงมือทำจริง

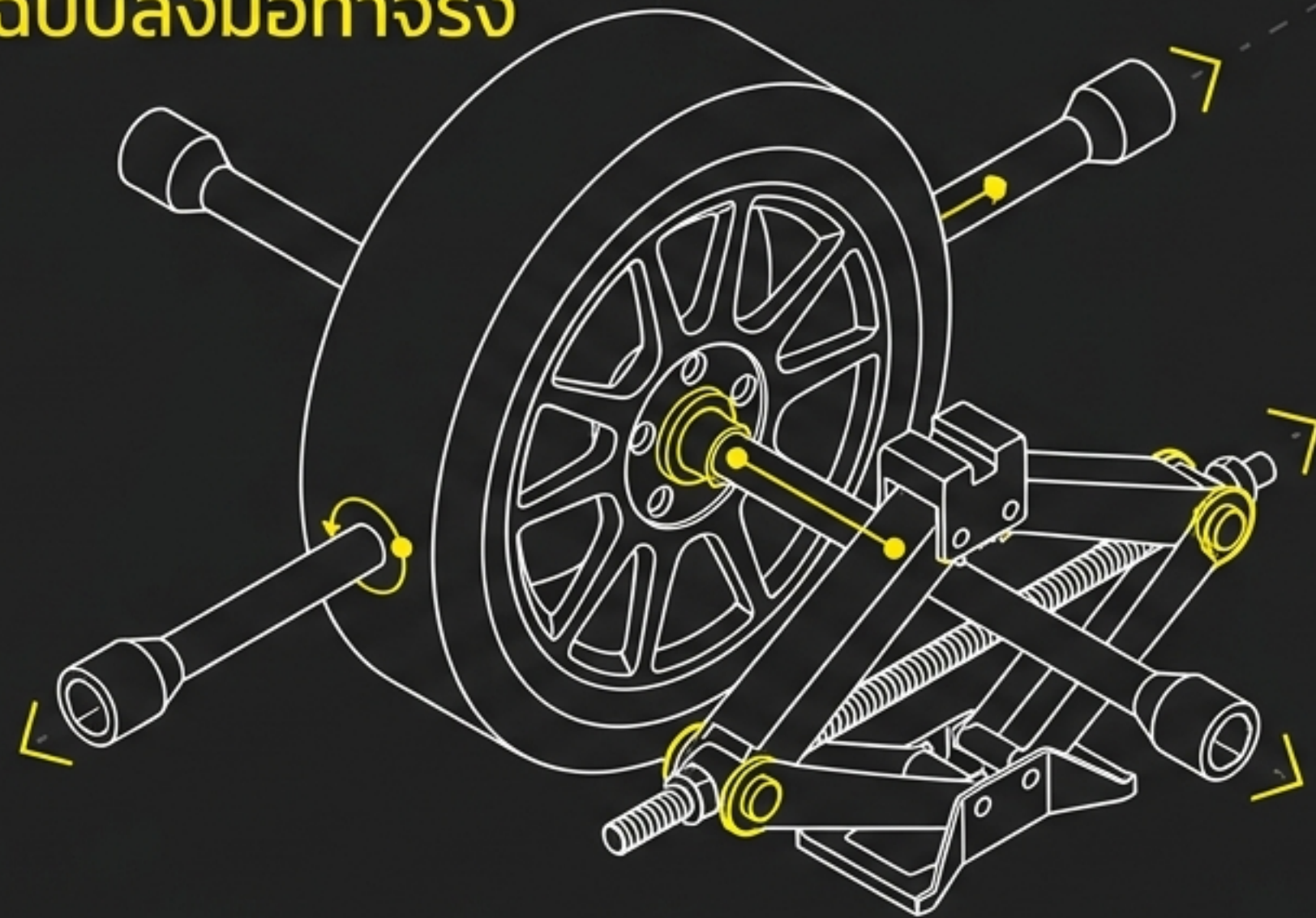

อ้างอิงข้อมูลจากรายการ ปลายทางช่าง [Mahidol Channel]

งงไปหมด ไปต่อไม่ได้เลย
ทำไมไม่เปลี่ยนเองละ
เดี๋ยวนี้ใคร ๆ ก็เปลี่ยนเองกันทั้งนั้น



คุณก็ทำได้ ไม่ต้องรอช่าง



เปลี่ยนยางพิต ขับไปอู้ง่ายกว่า.
การเปลี่ยนยางอะไหล่ไม่ใช่เรื่องของพละกำลัง
แต่เป็นเรื่องของ 'ลำดับขั้นตอน' ที่ถูกต้อง.

3 ระยะเวลาปฏิบัติการ (The Tactical Playbook)



The Parking Protocol Matrix



จอดไหล่ทางที่ปลอดภัย + เปิดไฟฉุกเฉิน

เกียร์อัตโนมัติ (Auto)

เกียร์ธรรมดา (Manual)

เข้าเกียร์ P

เข้าเกียร์ค้ำไว้

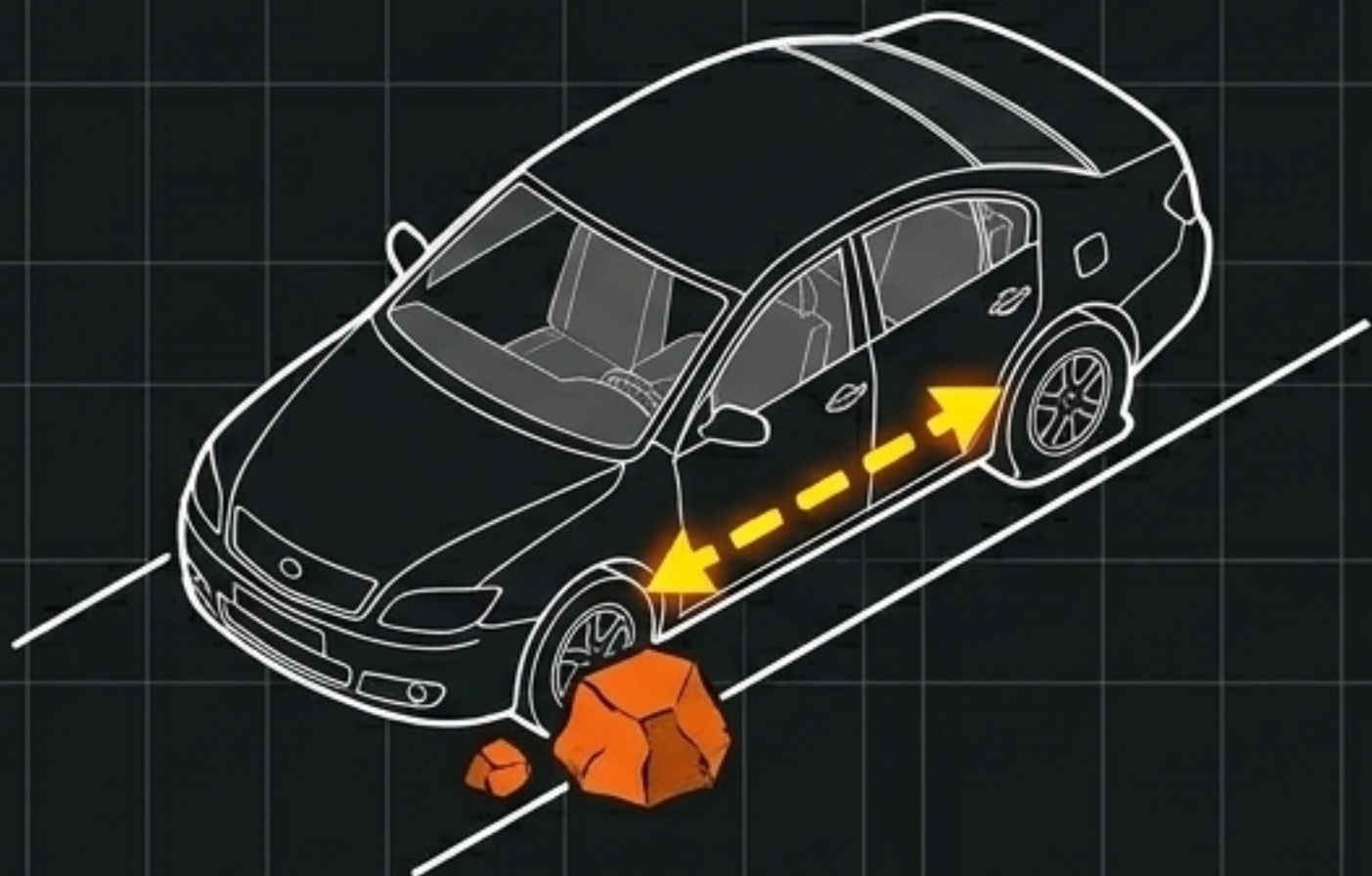

The Chock Physics Diagram

หาก่อนหันมาหนุนล้อฝั่งตรงข้ามล้อที่จะเปลี่ยน เพื่อป้องกันรถไหลขณะยกแม่แรง.

อุปกรณ์มาตรฐานท้ายรถ (The Arsenal)

1. ยางอะไหล่ (Spare Tire)

2. แม่แรง (Scissor Jack)

3. อุปกรณ์ถอดนอต
(Lug Wrench)

4. อุปกรณ์ประกอบแม่แรง
(Jack Handle/Crank - โต้หมุนยกแม่แรง)

! อุปกรณ์เหล่านี้มีมาให้อยู่แล้วในรถบ้านทุกๆ ไป

คลายนอตเป็น 'รูปดาว'

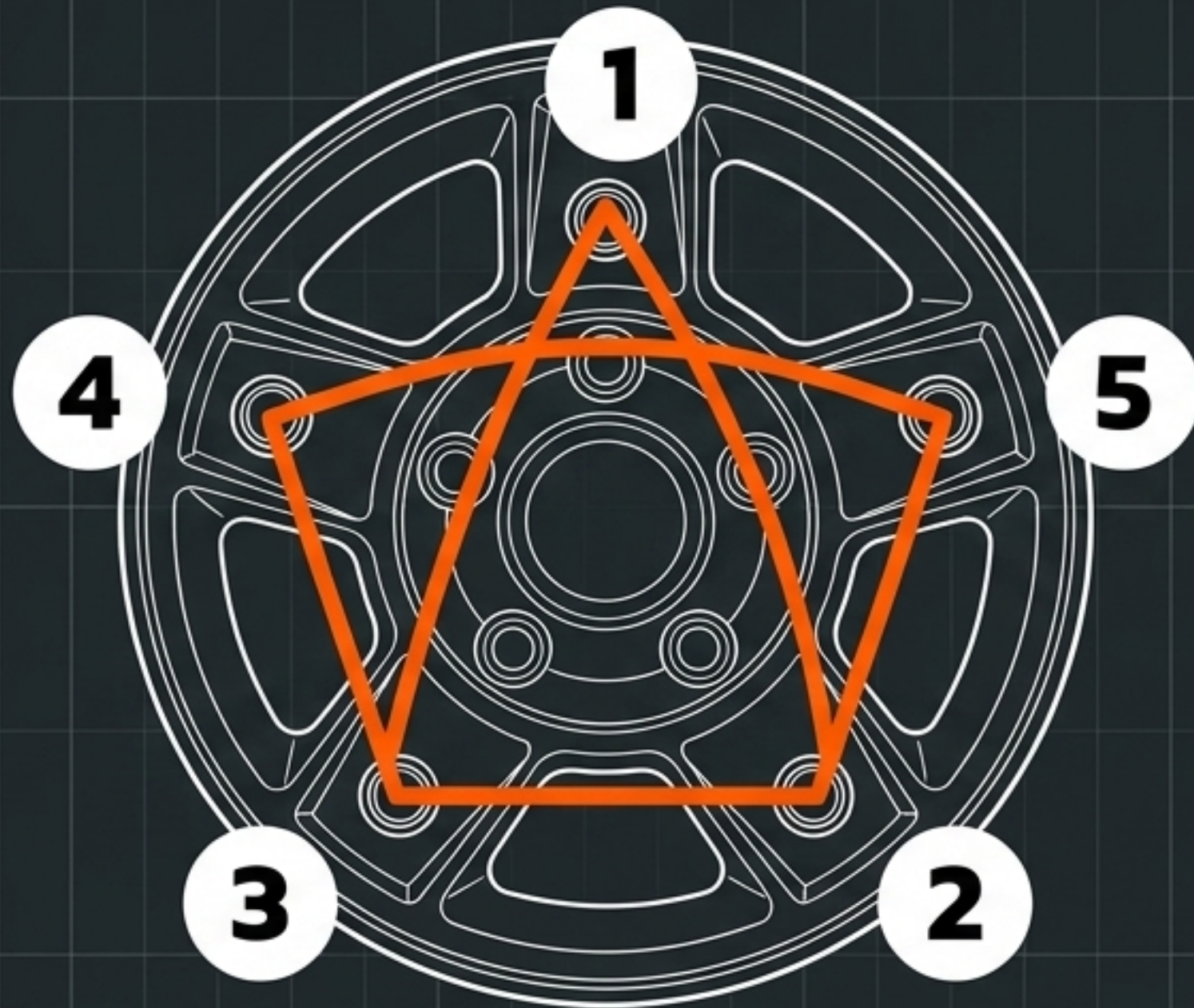

ใช้เครื่องมือคลายนอตล้อทั้ง 5 ตัว
โดยสลับฝั่งเป็นรูปดาว
(หรือฝั่งตรงข้ามเสมอหากมี 4 นอต)
เพื่อให้เวลาตั้ง ตั้งเท่ากัน.



คลายไม่ต้องหมดน่ะครับ เดี่ยวรถจะร่วงลงมา!

จุดยกแม่แรง (The Lift)

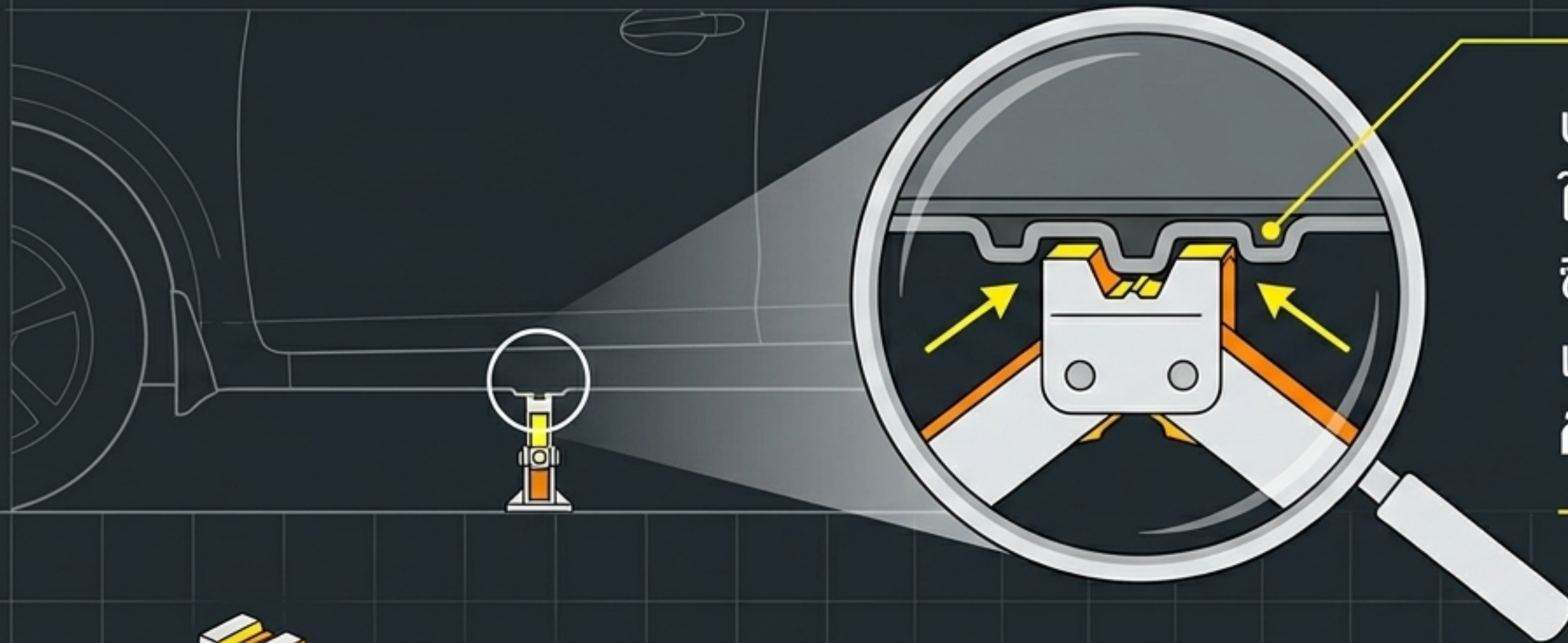

บนหัวแม่แรงจะมีร่อง
ให้นำไปวางใต้ **“ตะเข็บรถ”**
ซึ่งจะมีหลุมอยู่ 2 หลุม
เสียบเข้าไปตรงตำแหน่งนี้
คือจุดที่เหมาะสมที่สุด.

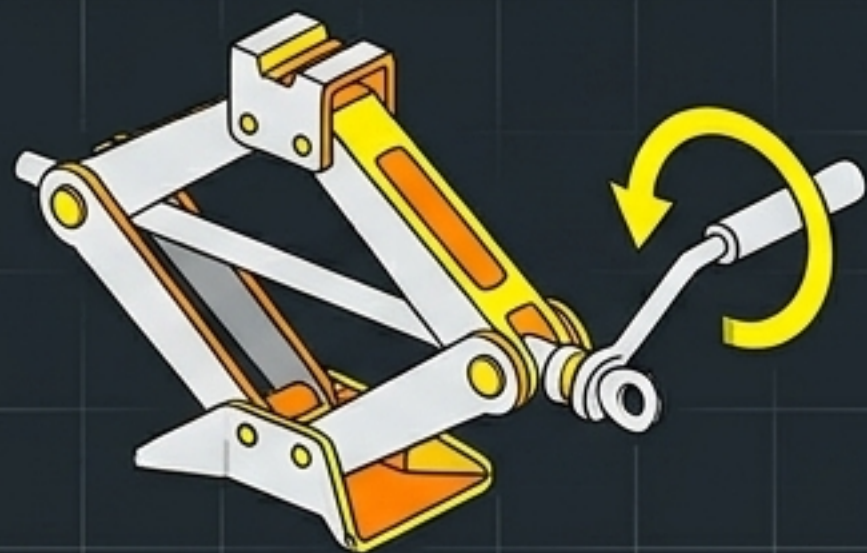

ใช้อุปกรณ์ประกอบแม่แรงหมุนด้วยมือ เพื่อทუნแรง

ยกตัวล้อให้สูงจากพื้น 1-2 นิ้ว (แค่พอขยับล้อได้)

สลับล้อ และ ชันทดสอบ

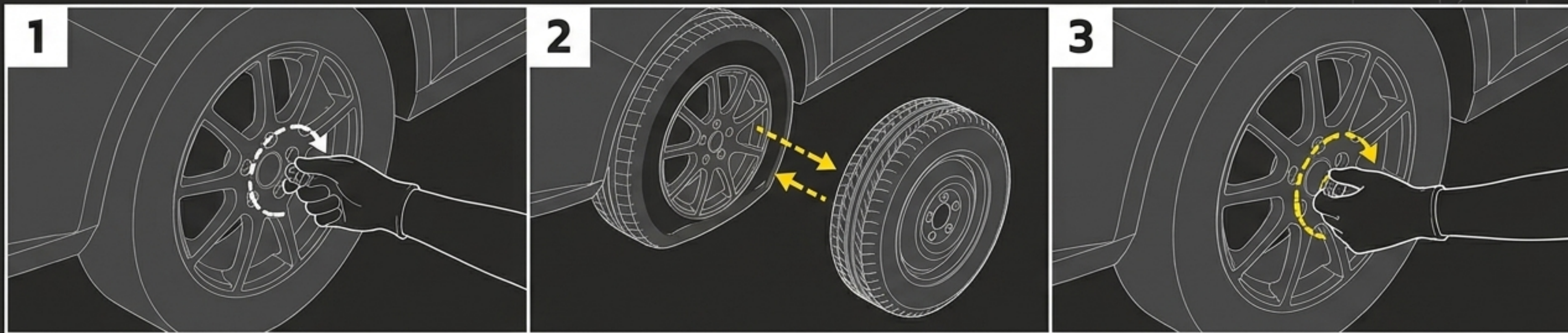

1 ถอดนอตที่คลายไว้ออกทั้งหมด.

2 ถอดยางเก่าออก ใส่ยางอะไหล่เข้าไป.

3 ชันนอตกลับเข้าไป

ตอนใส่เข้าไปยังไม่ต้องล็อกแน่นที่สุด
ให้ใช้มือขันพอตึงๆ นิดๆ.



The Wiggle Test

ขันเสร็จให้ลองขยับดู
ล้อไม่ควรขยับนอก-ขยับในได้
(ต้องไม่มีเสียงรอยต่อ).

เอารถลงอย่างนุ่มนวล

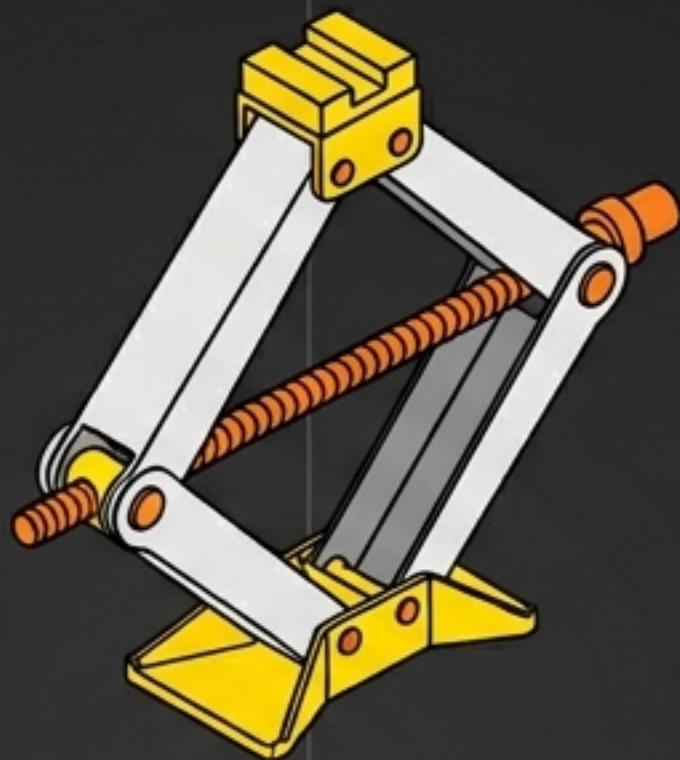

ค่อยๆ หมุนแม่แรงเอาลง
(ตอนเอาลงจะออกแรงเบามาก)

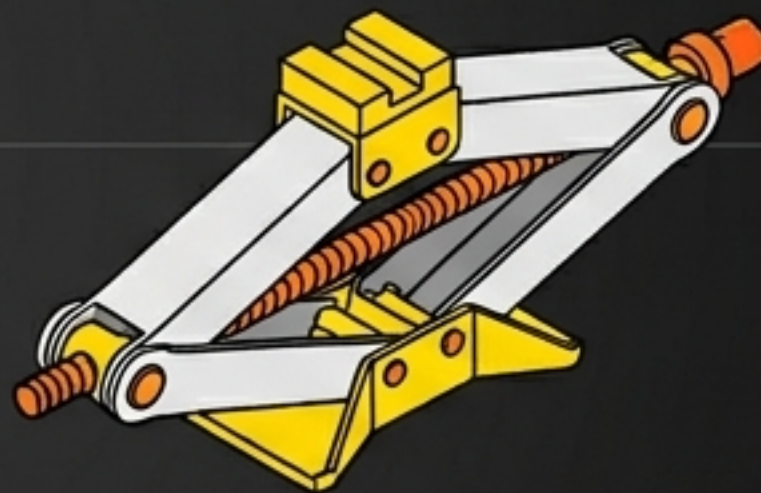

PRO-TIP



ข้อควรระวัง! หลังจากเอาแม่แรงออกแล้ว 'อย่าคาไว้'
ต้องหมุนแม่แรงกลับให้สุดจนแบนราบ ไม่อย่างนั้นจะนำกลับไปเก็บในล็อกท้ายรถไม่ได้

ล็อกจริง (The Final Lock)

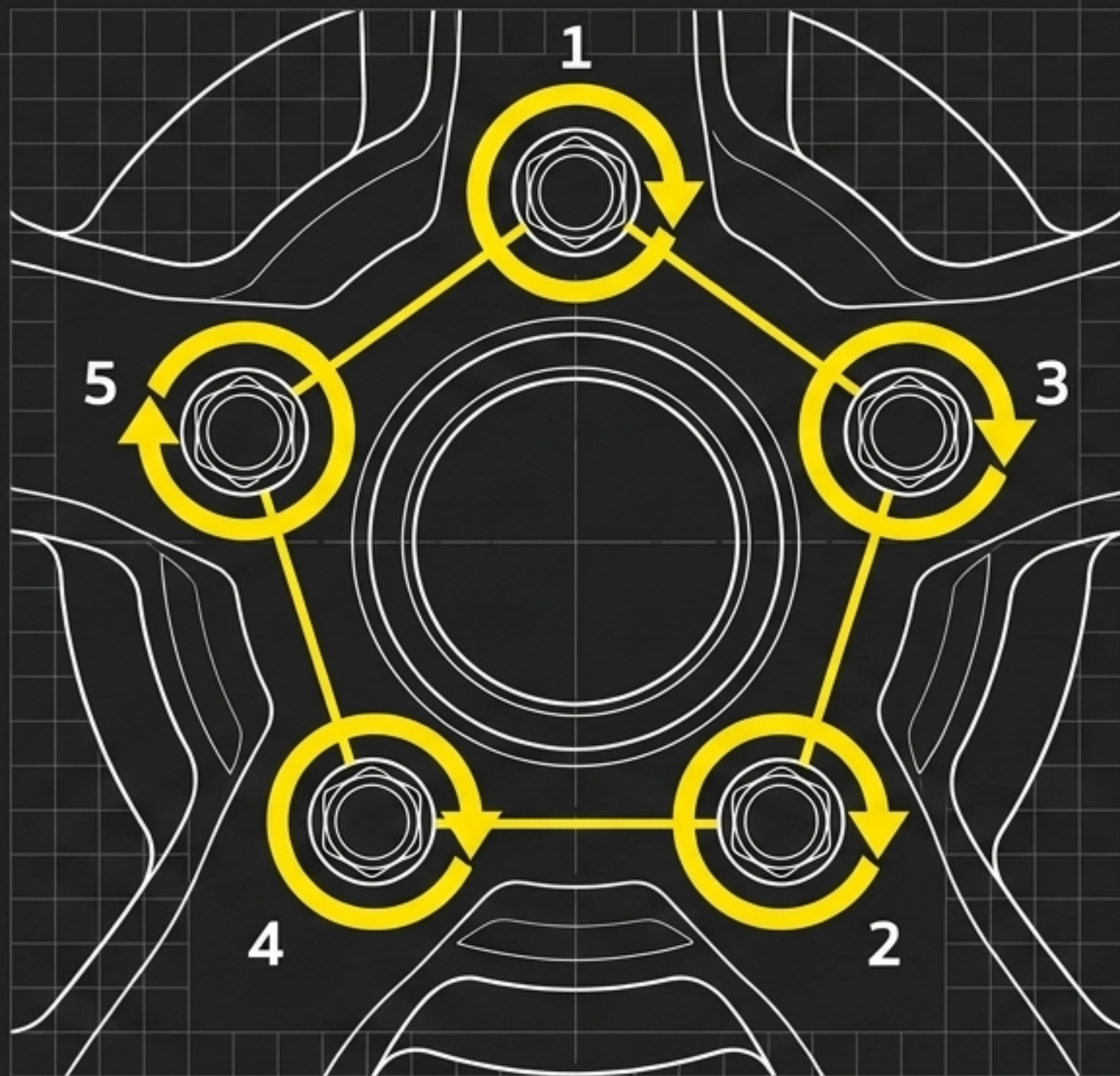

เมื่อรถถึงพื้นแล้ว
ให้ขันนอตให้แน่นที่สุดด้วยการขัน
‘ตามเข็มนาฬิกา’ (Clockwise)
และต้องไขเป็น **‘รูปดาว 5 แฉก’**
เหมือนตอนคลายออก.

“ขันพอให้ตั้งมือ รับประกันได้ว่านอต
พวกนี้ไม่คลายออกแน่นอน.”

เก็บกวาด (Pack & Clear)



เก็บแม่แรงเข้าล็อก
(หมุนล็อกให้แน่น จะได้ไม่ขยับ)



เก็บอุปกรณ์ถอดนอตเข้าถุงหรือ
ช่องท้ายรถ



นำยางที่แตกวางไว้ด้านบนท้ายรถ
(เพื่อให้นำไปอยู่ซ่อมได้ง่าย)



**สิ่งสำคัญที่สุด: เดินดูรอบๆ และเก็บ 'หิน' ที่นำมาหมุนล็อกออกไป
ให้พ้นถนน เพื่อไม่ให้เกิดอันตรายต่อรถคันอื่น!**

จากការແກ້ໄຂ สู่การป้องกัน

เรื่องยางต้องหมั่นดูแล เพื่อความปลอดภัยในการเดินทาง:

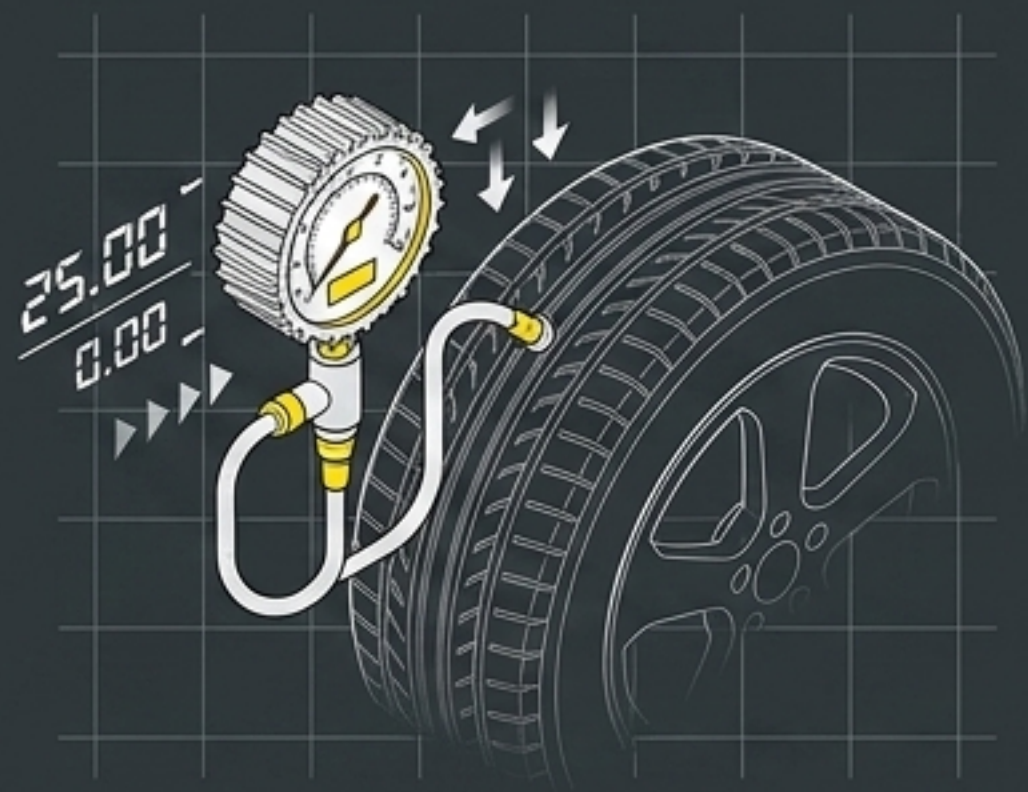

ก่อนออกเดินทาง

ตรวจเช็กลมยาง
และดูสภาพยางอยู่เสมอ.



เวลาล้างรถ

ถือโอกาสสังเกตว่ายางเก่า
หรือมีรอยสึกหรือผิดปกติหรือไม่.

The Roadside Checklist (ແຄບເຈອ໌หน้านี้เก็บไว้)

1. จอดไหล่ทาง เปิดไฟฉุกเฉิน หมุนหินล้อตรงข้าม
2. เตรียมยางอะไหล่ แม่แรง และที่ขันนอต
3. คลายนอตเป็นรูปดาว (ห้ามถอดออกหมด!)
4. เสียบแม่แรงใต้ตะขีบรถ ยกล้อลอย 1-2 นิ้ว
5. เปลี่ยนยาง ขันนอตพอตึงมือ (ล้อต้องไม่ขยับ)
6. เอารถลง หมุนแม่แรงเก็บให้สุด
7. ขันนอตให้แน่นที่สุดเป็นรูปดาว
8. เก็บอุปกรณ์ และ 'หยิบหินออกจากถนน'